



ITT

Water & Wastewater

Flygt DXG

Ny 1-faset grinder pumpe m. vippe



25 års udvikling af grinderpumper har resulteret i den nye DXG. Husholdningsspildevand knuses til små partikler. Ikke flere tilstoppede afløb.- Ikke flere problemer



Engineered for life

Aldrig mere en tilstoppet pumpe!

- ◆ Beskyttet design af skærehjul med effektiv skærefunktion
- ◆ Skærehjul og skæreplade er i hærdet rustfrit stål
- ◆ Patenterede skæred dele, enkle at servicere
- ◆ Tør motor for dykket drift med klasse F stator
- ◆ Indbygget kondensator og flyder (kun 1 faset version)

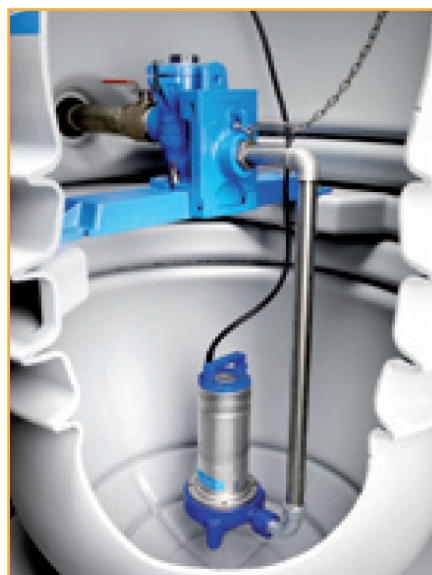
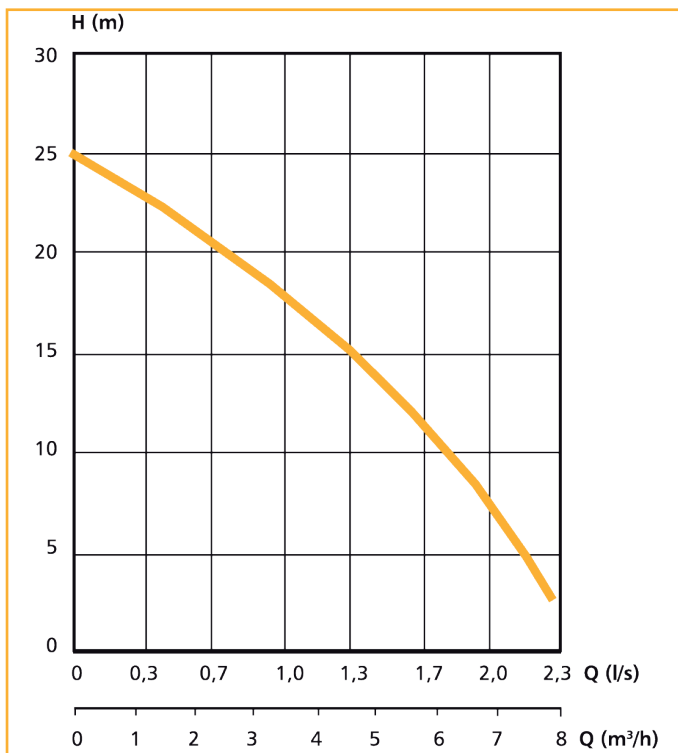

Dykket installation med hængende kobling til afgangsørret. Her i en Flygt Compit station.

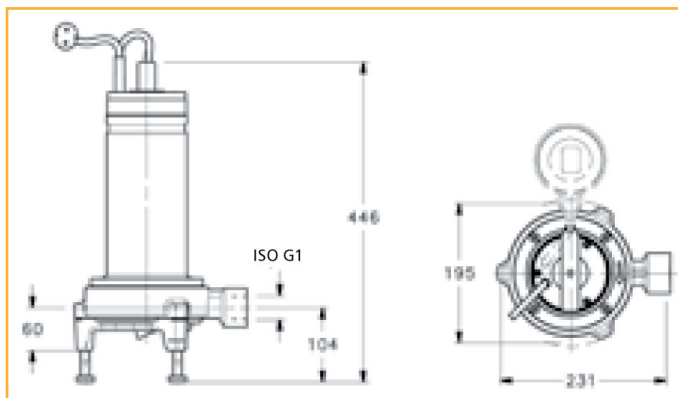

Dykket installation med koblingsfod og guiderør. Her i en Flygt Micro 7 station.

Pumpe version	Effekt	Faser	Mærkestrøm		Kondensator	Vægt	Kabel længde
			220-240 V	380-415 V			
DXG 25-11	1,1 kW	3-faset	4,7	2,7		18,3 kg	10 m
DXGM 25-11	1,1 kW	1-faset	7,0		30 μ F. 450V	19,0 kg	10 m