



AVK MUFFEVENTIL, PN16 Til uPVC-rør, med spindelovergang, DN50-400

01/80-038



AVK skydeventiler er designet med indbygget sikkerhed i alle detaljer. Skyderen er fuldvulkaniseret med AVKs egen EPDM gummi med drikkevandsgodkendelse. Skyderen har en meget lang holdbarhed takket være gummiets evne til at genvinde sin oprindelige form, den dobbelte vedhæftningsproces og det robuste skyderdesign. Den tredobbelte spindeltætning, spindelens høje styrke og den grundige korrosionsbeskyttelse sikrer en unik driftsikkerhed.



Produktbeskrivelse:

Muffeventil til drikkevand og neutrale væsker til max. 70° C

Standarder:

- Designet iht. EN 1074 del 1 & 2, Designet iht. EN 1171

Test/godkendelser:

- Hydraulisk test iht. EN 1074-1 & 2 / EN 12266
- Sæde: 1,1 x PN (i bar). Åben ventil: 1,5 x PN (i bar). Test af løsgangs- og lukkemoment.
- Godkendt iht. KIWA certifikat K 6320



Fordele:

- Fast, integreret skydermøtrik forhindrer korrosion forårsaget af vibration og sikrer lang levetid
- Fuldvulkaniseret skyder med drikkevandsgodkendt EPDM gummi, udstyret med skydersko for problemfri drift
- Stort konisk drænhul i skyderen forhindrer opsamling af urenheder
- Skyderspor på skyder og ventilhus sikrer stabil drift
- Spindel af rustfrit stål med skyderstop og rullet gevind for høj styrke
- Den fuldrunde kamring sikrer fiksering af spindlen og lave løsgangsmomenter
- Tredobbelte spindeltætning med en NBR afstrygerring, et polyamid plastleje med fire NBR O-ringe og en EPDM læbetætningsring
- Rund EPDM toppakning holdes på plads i en reces i ventiltoppen
- Undersænkede og forseglede topbolte af rustfrit stål er omsluttet af toppakningen
- Fuldt gennemløb
- Lavt betjeningsmoment
- Fusion bonded epoxycoating iht. DIN 3476 part 1 og EN 14901, GSK godkendt

Tilbehør:

Håndhjul, garniture og gadedæksel



kiwa

Expect ... **AVR**

AVK MUFFEVENTIL, PN16

Til uPVC-rør, med spindelovergang, DN50-400

01/80-038

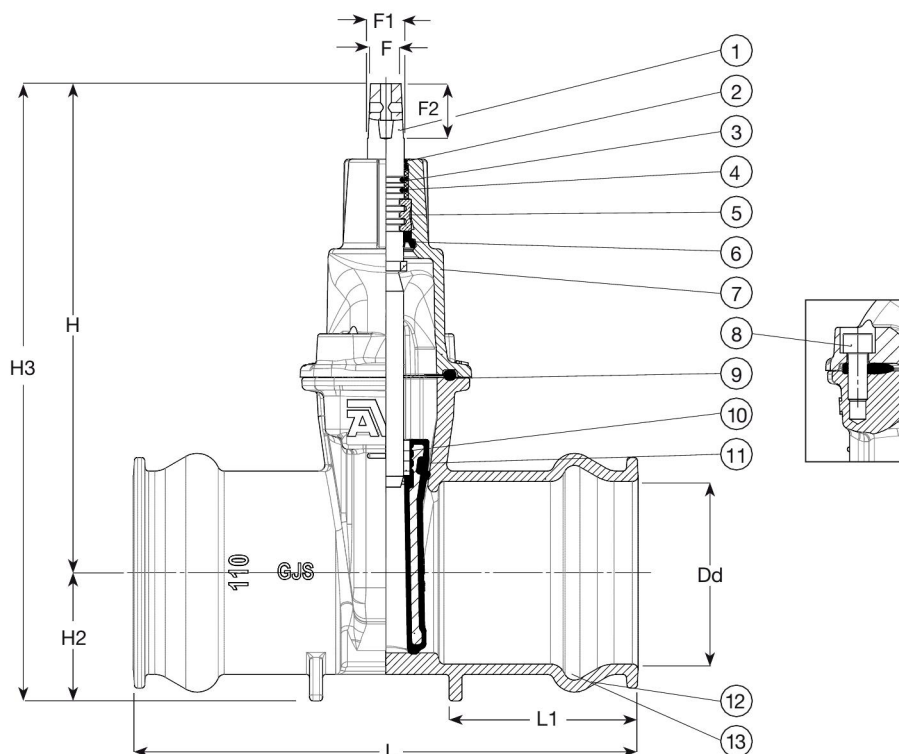
**Komponentliste:**

| | | | |
|---------------------|--------------------------------------|------------------|--------------------------------------|
| 1. Spindel | Rustfrit stål 1.4104 (430F) | 8. Topbolt | Rustfrit stål A2 med forsegling |
| 2. Afstrygerring | NBR gummi | 9. Toppakning | EPDM gummi |
| 3. O-ring | NBR gummi | 10. Skydermøtrik | Afzinkningsbestandig messing, CW626N |
| 4. Leje | Polyamid | 11. Skyder | Duktiljern med EPDM gummi |
| 5. Kamring | Afzinkningsbestandig messing, CW602N | 12. Ventilhus | Duktiljern, GJS-500-7 (GGG-50) |
| 6. Læbetætningsring | EPDM gummi | 13. Pakning | EPDM gummi |
| 7. Ventiltop | Duktiljern, GJS-500-7 (GGG-50) | | |

Komponenter kan erstattes af lignende eller højere materialeklasse uden forudgående meddelelse.

Referencenumre og dimensioner:

| AVK nr. | VVS nr | DN | Dd | L | L1 | H | H2 | H3 | F | F1 | F2 | Teoretisk vægt / kg |
|-------------------|-----------|-----|-----|-----|-----|-----|-----|------|----|----|----|---------------------|
| | | mm | mm | mm | mm | mm | mm | mm | mm | mm | mm | |
| 01-050-80-814 | 141010050 | 40 | 50 | 270 | 103 | 236 | 44 | 280 | 14 | 17 | 29 | 7,0 |
| 01-063-80-814 | 141010063 | 50 | 63 | 286 | 103 | 241 | 52 | 293 | 14 | 17 | 29 | 8,0 |
| 01-075-80-814 | 141010075 | 65 | 75 | 298 | 108 | 271 | 58 | 329 | 17 | 20 | 34 | 9,0 |
| 01-090-80-8146499 | 141010090 | 80 | 90 | 304 | 112 | 282 | 68 | 350 | 17 | 20 | 34 | 12 |
| 01-110-80-8146499 | 141010110 | 100 | 110 | 315 | 118 | 305 | 80 | 385 | 19 | 22 | 38 | 15 |
| 01-125-80-8146499 | 141010125 | 125 | 125 | 338 | 115 | 352 | 90 | 442 | 19 | 22 | 38 | 19 |
| 01-160-80-8146499 | 141010160 | 150 | 160 | 368 | 130 | 403 | 110 | 510 | 19 | 22 | 38 | 29 |
| 01-200-80-8146499 | 141010200 | 200 | 200 | 417 | 138 | 495 | 130 | 625 | 24 | 28 | 42 | 47 |
| 01-225-80-8146499 | 141010225 | 200 | 225 | 426 | 138 | 495 | 130 | 630 | 24 | 28 | 42 | 50 |
| 01-250-80-814 | 141010250 | 250 | 250 | 474 | 161 | 664 | 157 | 821 | 27 | 31 | 47 | 80 |
| 01-280-80-814 | 141010280 | 250 | 280 | 504 | 166 | 664 | 174 | 838 | 27 | 31 | 47 | 95 |
| 01-315-80-814 | 141010315 | 300 | 315 | 548 | 172 | 740 | 193 | 933 | 27 | 31 | 47 | 123 |
| 01-400-80-814 | 141010400 | 400 | 400 | 596 | 185 | 950 | 240 | 1190 | 32 | 37 | 55 | 246 |

Som følge af en løbende produktudvikling, forbeholder AVK sig retten til at ændre design, materialer og specifikation uden varsel.