



CE

Model: 10pe

WATERCARE SEPTIKTANK

Watercare septiktank er en serie af helt nye bundfældningstanke til nedsivningsanlæg, biologiske sandfilteranlæg, pileanlæg og minirensanlæg. Kapacitet 10 til 20pe.

Watercare har i samarbejde med Danmarks førende eksperter i spildevandsrensning og plastteknik, samt flere af landets autoriserede kloakmestre, udviklet en helt ny serie septiktanke. Watercare har i de nye septiktanke introduceret en helt ny form for slids mellem første og andet kammeret, hvilket medfører en optimal strømningsfordeling, samt en lang opholdstid og dermed en langt mere effektiv bundfældning af partikler.

Nye krav til bundfældningstanke:

Watercare har gennem årene løbende produktudviklet og indført en række forbedringer på vores produkter. Derfor lever Watercare Septiktank til fulde op til de øgede krav for bundfældningstanke, der er blevet indført fra den 1. januar 2011.

Installation:

- Kan belastes med let trafiklast op til 3500 kg, såfremt tanken er dækket med min. 1 m jord og afsluttet med asfalt eller belægningssten
- Grundvand tilladt til terræn
- Maksimal jorddækning 1,5 m over indløb

Download yderligere produktdokumentation på www.watercare.dk

Produktfordele

- 5 års garanti på Watercare Septiktank
- Lav gravedybde – giver hurtig installation
- God adgang til slamtømning. W.S. 10pe er udstyret med 2 stk. opføringsrør for nemmere slamtømning
- Er med flot resultat testet for styrke ved FEM-analyse og funktion iht. DS/EN12566-1 – kontrolleret af Teknologisk Institut
- Opbygget af slagfast PE – giver meget lang levetid og mindre risiko for skader under installation
- Stærkt forbedret strømning vha. nyudviklet slids mellem kamrene.
- Stabelbare – sikrer en mere kosteffektiv logistik ved store partier
- Fremstillet på egen fabrik i Danmark
- CE-mærkede
- Alle tanke er tæthedsprøvede fra fabrik

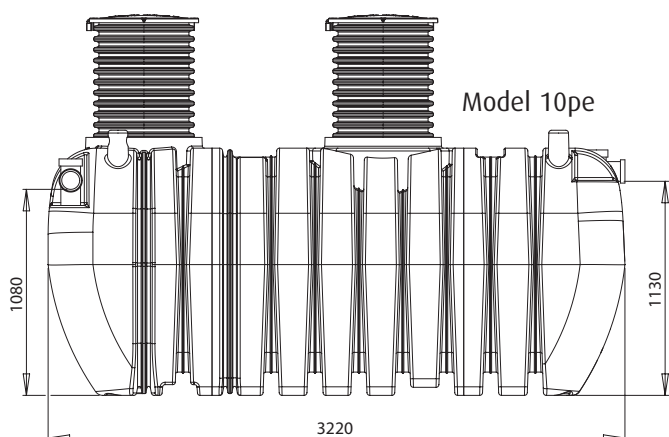

TEKNISK INFORMATION

Lav indbygningsdybde

Danmark har mange områder med højt grundvand og derfor er en lav indbygningsdybde af stor betydning for totaløkonomien i afløbsprojekter. Dette har haft stor betydning for Watercare i designet af denne nye tankserie. Afstanden fra bund til indløb er standardmæssigt 113 cm, hvilket er enestående lavt for tanke til 10pe og 20pe.

Høje kvalitetskrav og miljøhensyn

I lighed med andre af Watercare's produkter er septiktanken fremstillet under krav om konstant høj kvalitet. Samtidig er der lagt vægt på anvendelse af miljøvenlige materialer og produktionsmetoder. Tanken er rotationsstøbt af slagfast polyethylen (PE), som ikke giver indeklimateproblemer under produktionen – modsat f.eks. i produktionen af glasfibertanke. PE er et 100% genanvendeligt materiale. Watercare septiktank har gennemgået omfattende test på Teknologisk Instituts Rørcenter iht. DS/EN12566-1 og lever op til Miljøstyrelsens vejledninger om nedsivningsanlæg, biologiske sandfiltre, minirensanlæg og pileanlæg mv. Watercare septiktank er strømnings- og styrketestet iht. DS/EN 12566-1/A1. Watercare septiktank er CE-mærket.

Pumper

Tanken fås med eller uden pumpe. I tanke med pumpe har Watercare valgt at installere pumper fra Grundfos. De garanterer en kvalitet, der er på samme højde som tanken og de øvrigt installerede komponenter. Endvidere står disse pumpefabrikanter for gode serviceordninger og hurtig adgang til reservedele.

*Rotationsstøbemaskine
på fabrikken
- her støbes hovedparten
af vore produkter.*



Watercare Septiktank til tryk

Type	Vare nr.	Afgang [mm]	Totalhøjde incl. opføringsrør [mm]	Bredde [mm]	Indløb til bund af tank [mm]	Pumpe
W.S.P. 10pe	223193154	Ø50	2080	1250	1130	AP35B

Watercare Septiktank til gravitation

Type	Vare nr.	Udløb [mm]	Totalhøjde incl. opføringsrør [mm]	Bredde [mm]	Indløb til bund af tank [mm]	Udløbsdybde [mm]
W.S. 10pe	223193153	Ø110	2080	1250	1130	1080
W.S. 20pe*	223193163	Ø110	2080	1250	1130	1080

*) Bestående af 2 stk. Watercare septiktanke.



Alarm for pumpevig
WaterCare VA-alarm

Rørføring

En ubesværet adgang til vedligeholdelse af pumpen fra terræn er en vigtig produkt-egenskab. Netop derfor er rørføringen påmonteret en snapkobling. Rørføringen er lavet af Ø50 mm PE i tryktrin PN10, som kan holde til påvirkningerne i det meget aggressive miljø i mange år.

Alarmpunktion med niveaupippe

Miljøstyrelsens vejledninger om nedsivningsanlæg og biologiske sandfilteranlæg angiver, at der skal være monteret en alarm i pumpebrønde, der kan advare om evt. pumpevig. Alarmen i pumpebrønden sikrer, at ejendommens beboere kan nå at reagere, inden flydeslammet løber over i pumpebrønden og spildevandet stiger op inde i ejendommen. Watercare VA-alarm gør det muligt at undgå denne ubehagelige situation.

Din forhandler

waterCare

WaterCare ApS
Stejlebjergrvej 14
5610 Assens
Danmark

Tlf. 70 25 65 37
Fax 70 25 65 19
Mail: info@watercare.dk
Web: www.watercare.dk